

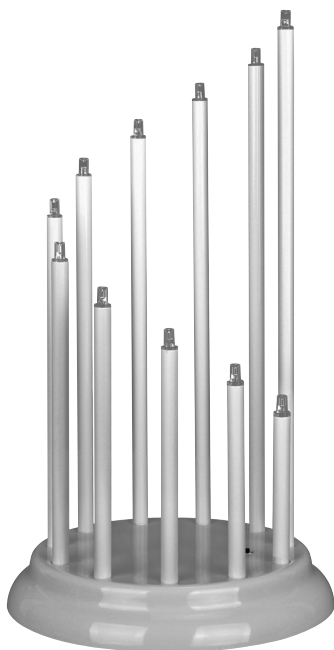

LED-Dekorationsleuchte

batteriebetrieben



BEDIENUNGSANLEITUNG



290 7810 3
09/27/2018
Modell SL7817/05/1
SL49-1

INHALTSVERZEICHNIS

Allgemeine Hinweise	3
Lieferumfang	3
Bestimmungsgemäßer Gebrauch	3
Symbole und Zeichenerklärung	4
Sicherheitshinweise	5
Sicherheitshinweise zu den Batterien	5
Inbetriebnahme	6
Funktionshinweise	7
Batteriewechsel	7
Ersatz-LEDs	8
LED-Wechsel	8
Fehlererkennung und -beseitigung	8
Reinigungshinweise	9
Technische Daten	10
Entsorgungshinweise	11
Schnellservice	11

Allgemeine Hinweise



- Lesen Sie diese Bedienungsanleitung sorgfältig durch. Sie vermeiden dadurch Fehler, die zu einer Funktionsstörung führen könnten.

- Bewahren Sie diese Bedienungsanleitung zum späteren Gebrauch auf.
- Geben Sie bei Weitergabe der Leuchte an Dritte die Bedienungsanleitung mit.
- Diese Bedienungsanleitung kann beim Importeur als PDF-Datei angefordert werden.

Lieferumfang überprüfen *

- LED-Dekorationsleuchte **1**
- 3 x Batterie (eingesetzt) **2**
- Bedienungsanleitung
- Garantie-Urkunde
- ♦ Prüfen Sie den Lieferumfang sofort nach dem Auspacken auf Vollständigkeit und einwandfreien Zustand.

Bestimmungsgemäßer Gebrauch

Die LED-Dekorationsleuchte (im Folgenden "Leuchte" genannt) ist zur Schaffung von Lichtakzenten im trockenen Innenbereich konzipiert und ist nicht zur Raumbeleuchtung gedacht.

Die Leuchte darf nicht modifiziert oder technisch verändert werden.

Der Hersteller und der Verkäufer übernehmen keine Haftung für Verletzungen oder Schäden, die Folge eines unsachgemäßen Gebrauchs der Leuchte sind.

* Die Abbildung der nummerierten Teile finden Sie auf Seite 7.

Symbole und Zeichenerklärung



WARNUNG!

Signalsymbole/-wörter, die beachtet werden müssen. Bei Nichtbeachtung kann es zu schweren Verletzungen, im Extremfall zum Tode kommen.



VORSICHT!

Signalsymbole/-wörter, die zum sicheren Betrieb der Leuchte beachtet werden müssen. Bei Nichtbeachten kann es zu Verletzungen kommen.

Hinweis!

Signalwörter, die bei der Handhabung der Leuchte zu beachten sind. Bei Nichtbeachtung kann es zu Sachschäden kommen.



Konformitätserklärung

Mit diesem Symbol gekennzeichnete Produkte erfüllen alle anzuwendenden Gemeinschaftsvorschriften des Europäischen Wirtschaftsraums. Die Konformitätserklärung kann beim Importeur angefordert werden.



Schutzklasse III

Schutzkleinspannung (SELV)



Nur für Innen

Nur für die Verwendung in trockenen Innenräumen geeignet.

Sicherheitshinweise



WARNUNG!

Erstickungsgefahr!

Bei Verpackungs- und Schutzfolien besteht Erstickungsgefahr.

- Halten Sie Verpackungs- und Schutzfolien von Kindern fern.



VORSICHT!

Verletzungsgefahr!

Bei Missachtung der Sicherheitshinweise besteht Verletzungsgefahr. Ein sicherer Betrieb dieser Leuchte ist nur gewährleistet, wenn die folgenden Anweisungen beachtet werden.

- Verwenden Sie die Leuchte nur im Wohnbereich (nicht in Feuchträumen) und ihrer Bauart entsprechend.
- Lassen Sie Kinder und Personen deren körperliche, geistige oder sonstige Fähigkeiten eingeschränkt sind und die dieses Gerät nicht sicher bedienen können sowie Unbefugte nicht unbeaufsichtigt an dieses Elektrogerät gelangen.
- Verwenden Sie nur die vom Hersteller vorgesehenen Teile.
- Modifizieren oder verändern Sie die Leuchte nicht.

Sicherheitshinweise zu den Batterien



WARNUNG!

Lebensgefahr!

Es besteht Erstickungsgefahr durch Verschlucken der Batterie.

- Halten Sie Batterien von Kindern fern.
- Suchen Sie sofort einen Arzt auf, wenn eine Batterie verschluckt wurde.



VORSICHT!

Verätzungsgefahr!

Im Fehlerfall oder bei Beschädigung kann aus der Batterie Elektrolyt auslaufen.

- Vermeiden Sie jeden Kontakt mit ausgelaufenem Elektrolyt.
- Spülen Sie bei Kontakt mit ausgelaufenem Elektrolyt die Stelle sofort mit klarem Wasser.
- Suchen Sie bei Augenkontakt sofort einen Arzt auf.



VORSICHT!

Explosionsgefahr!

Bei unsachgemäßer Handhabung von Batterien besteht Explosionsgefahr!

- Nicht kurzschließen, ins Feuer werfen oder auseinanderbauen.

Hinweis!

Beschädigungsgefahr!

Die Batterie kann durch unsachgemäße Lagerung Schaden nehmen.

- Verwenden Sie nur die in den technischen Daten angegebene Batterien oder solche eines gleichwertigen Typs.
- Verwenden Sie keine ungleichen Batterietypen oder neue und gebrauchte Batterien zusammen.
- Legen Sie die Batterien mit der richtigen Polarität ein.
- Schließen Sie Anschlusspole der Batterien nicht kurz.
- Die mitgelieferten Batterien sind nicht wiederaufladbar.

Inbetriebnahme

1. Entfernen Sie die Transportschutzkappe **3** an der obersten LED der Leuchte **1**.
2. Öffnen Sie die auf der Unterseite befindliche Batteriefachabdeckung **4**.
3. Entfernen Sie den Entladeschutzstreifen **5** am Batteriefach.
4. Schließen Sie das Batteriefach.
5. Prüfen Sie die Leuchtmittel auf festen Sitz.
6. Richten Sie bei Bedarf die Stäbe vorsichtig aus.
7. Prüfen Sie die Funktion der Leuchte durch Betätigen des Druckschalters **6**.

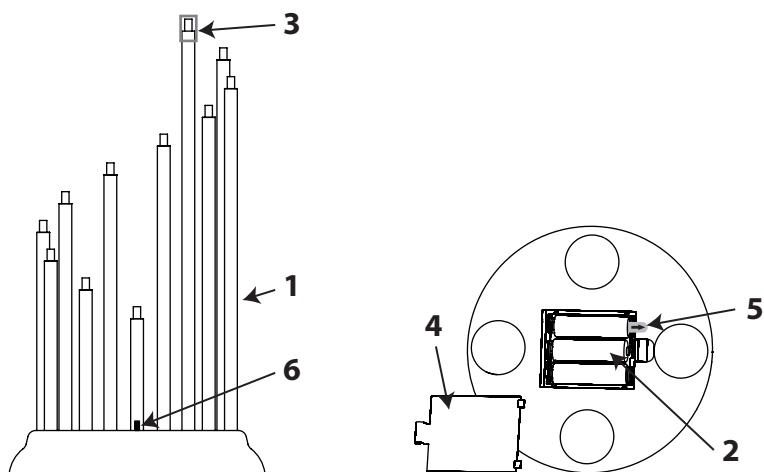

Funktionshinweise

Durch Betätigen des Druckschalters kann die Leuchte ein- und ausgeschaltet sowie gedimmt werden. Gleichzeitig wird ein Timer aktiviert.

- 1. Betätigung: Ein bei 100 % Helligkeit
- 2. Betätigung: 50 % Helligkeit
- 3. Betätigung: 25% Helligkeit
- 4. Betätigung: Aus

Ist eine Helligkeitsstufe gewählt wird ein Timer aktiviert, der nach ca. 5 Stunden die Leuchte ausschaltet.

Batteriewechsel

Die Batterien sind von der Garantie ausgeschlossen!

Bei dem Austausch der Batterien können handelsübliche Batterien gleichen Typs eingesetzt werden.

1. Öffnen Sie die auf der Unterseite befindliche Batteriefachabdeckung **4**.
2. Wechseln Sie die Batterien **2** aus.
 - Achten Sie auf die korrekte Polarität der Batterien!
3. Setzen Sie die Batteriefachabdeckung wieder ein.
4. Prüfen Sie die Funktion der Leuchte durch Betätigen des Druckschalters.

Ersatz-LEDs

Die mitgelieferten LEDs haben eine sehr lange Lebensdauer. Sollten Sie trotzdem Ersatz-LEDs benötigen können Sie diese jederzeit beim Leuchtservice per E-Mail, Fax, über das Kontaktformular auf unserer Internetseite oder unter www.leuchtservice-shop.de bestellen.

LED-Wechsel

Die mitgelieferten LEDs sind von der Garantie ausgeschlossen!

Verwenden Sie ausschließlich LEDs, die durch den Importeur zu Verfügung gestellt werden. Sie erhalten diese von unserem Kundenservice (siehe „Ersatz-LEDs“).

1. Ziehen Sie die LED aus der Fassung heraus.
2. Stecken Sie die neue LED in die Fassung ein.
 - Das lange Bein der LED wird bei der Markierung **7** eingesetzt.
 - Können Sie die LED nicht komplett einsetzen oder leuchtet sie bei der Funktionskontrolle nicht, so setzen Sie sie anders herum ein.
3. Prüfen Sie die Funktion der Leuchte durch Betätigen des Druckschalters.

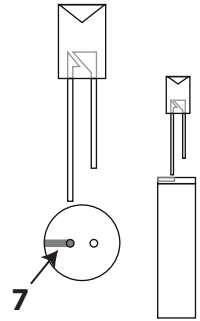

Fehlererkennung und -beseitigung

Fehler	Mögliche Ursachen	Fehlerbehebung
Eine einzelne LED funktioniert nicht.	Ist die LED korrekt eingesetzt?	Prüfen Sie den korrekten Sitz der LED.
	Ist die LED defekt?	Ersetzen Sie die defekte LED.
Die Leuchte funktioniert gar nicht.	Sind die Batterien voll?	Wechseln Sie die Batterien aus.
	Sind die Batterien richtig eingesetzt?	Prüfen Sie, ob die Batterien richtig in dem Batteriefach eingesetzt sind.
Die Leuchtintensität lässt nach.	Sind die Batterien voll?	Wechseln Sie die Batterien aus.
	Ist der Dimmer aktiviert?	Ändern Sie die Dimmerstufe.

Reinigungshinweise

Hinweis!

Beschädigungsgefahr!

Reiniger, die Lösungsmittel oder scheuernde / ätzende Stoffe enthalten, dürfen nicht verwendet werden. Die Oberfläche der Leuchte kann dadurch beschädigt werden.

- Verwenden Sie zur Reinigung ein trockenes, weiches Tuch. Hartnäckige Flecken können mit einem leicht feuchten Tuch, ggf. unter Verwendung eines neutralen Reinigers, entfernt werden.

Feuchtigkeit kann die Anschlüsse im Inneren beschädigen.

- Entnehmen Sie zur Reinigung die Batterien aus der Leuchte.
- Lassen Sie keine Feuchtigkeit in Anschlussräume oder an stromführende Teile gelangen.

Technische Daten

Batterie:	3 x 1,5 V LR 6 (AA, AIMn)
Leuchtmittel:	0,22 W: 11 x 0,02 W LED
Schutzart:	III, Schutzkleinspannung
Druckschalter:	3-Stufendimmer am Gehäuse Ein = 100 %, 50 %, 25 %, Aus 5-Stunden Timer

Entsorgungshinweise



LED-Leuchten müssen am Ende der Lebensdauer ordnungsgemäß, ohne Batterien, entsorgt und dem Recycling zugeführt werden; sie dürfen nicht mit dem normalen Hausmüll entsorgt werden.



Sie sind gesetzlich dazu verpflichtet, Batterien umweltgerecht zu entsorgen. Batterien dürfen nicht mit dem normalen Hausmüll entsorgt werden.



Gebrauchte Batterien können Sie unentgeltlich dort, wo sie verkauft werden oder bei den kommunalen Sammelstellen zurückgeben.

Weitere Informationen über die richtige Entsorgung und wo Sie Ihre Produkte entsorgen können, erhalten Sie im Internet unter www.melitec.de/service/recycling.



Entsorgen Sie die Verpackung sortenrein. Auskünfte zur Entsorgung erhalten Sie auch bei Ihrer kommunalen Stelle.

Schnellservice

Für dieses Produkt bieten wir einen Sonderservice!

Wenn Sie ein Problem mit der Leuchte haben, rufen Sie uns an, senden eine E-Mail oder nutzen das Kontaktformular auf unserer Internetseite.

Oft können wir Ihnen schnell und unkompliziert helfen, um kleine Fehler zu beheben.

Halten Sie für Rückfragen die folgenden Daten bereit:

Modell SL7817/05/1 SL49-1

Tel.: 02938 9725-25

Mo.- Fr. von 8:00 bis 20:00 Uhr

Fax: 02938 9725-29

E-Mail: service@melitec.de

Internet: www.melitec.de

Adresse: MeLiTec GmbH

Leuchtenservice

Oesterweg 20

59469 Ense

Germany

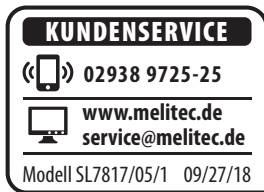

© Copyright

Nachdruck oder Vervielfältigung
(auch auszugsweise)
nur mit Genehmigung der:

MeLiTec GmbH
Oesterweg 22
59469 Ense
Germany

2017/2018

Diese Druckschrift, einschließlich aller ihrer Teile,
ist urheberrechtlich geschützt.

Jede Verwertung außerhalb der engen Grenzen
des Urheberrechtes ist ohne Zustimmung der
MeLiTec GmbH unzulässig und strafbar.

Das gilt insbesondere für Vervielfältigungen,
Übersetzungen, Mikroverfilmungen
und die Einspeisung und Verarbeitung in
elektronischen Systemen.

Importiert durch:

MeLiTec GmbH
Oesterweg 22
59469 Ense
Germany